

MORAVA OPEN 2024

Propozice pohárového závodu kategorie G12, Formule 1 a Truck Cup

1. Společná ustanovení

1.1. Charakteristika

MORAVA OPEN je závodem jednotlivců, poháru konstruktérů F1 a klubových družstev.

1.2. Kategorie

Pohárový závod MORAVA OPEN je vypsaný v kategoriích:

Formule 1	XX.	ročník
G12	XXXIII.	ročník
Truck Cup	XII.	ročník

1.3. Pořadatelé a termíny závodů

1. SRC Brno	Jaroslav Švanda	02. 03. 2024
2. SRC Zlín-Tlumačov	Kamil Klapka	11. 05. 2024
3. DDM Vítkov-Klokočov	Rostislav Sedlařík	22. 06. 2024
4. MK MORAVIA Mariánské Údolí	Roman Motyčka	28. 09. 2024
5. SCRC Jihlava	Jiří Nováček	16. 11. 2024

1.4. Ředitel seriálu

Ředitel seriálu je zodpovědný za organizaci celého seriálu, propozice, technická pravidla a celkové výsledky. Ředitelem seriálu je p. J. Švanda.

1.5. Hlavní rozhodčí

Hlavním rozhodčím je vždy osoba stanovená pořadajícím klubem. Řídí vlastní závod a současně zodpovídá i za dodržování časového harmonogramu. Ostatní ustanovení dle soutěžních pravidel SRC.

1.6. Technická komise

Technická komise je tvořena ředitelem seriálu, hlavním rozhodčím a zástupcem pořadajícího klubu. Členové technické komise provádí technickou přejímku, zodpovídají za uzavřené depo, řeší veškeré technické problémy týkající se modelů, řídí závod a řeší případné problémy, které se vyskytnou během závodu (problémy s počítačy, penalizace, atd.).

1.7. Úprava dráhy

Pořadatel je povinen připravit povrch autodráhy ještě před začátkem pátečního volného tréninku. Tímto se rozumí očištění (umytí) povrchu autodráhy a jeho opětovné nastříkání přípravkem pro zvýšení přilnavosti pneumatik. V průběhu organizovaných tréninků a závodů je zakázáno jakýmkoliv způsobem upravovat dráhu. O případném přimazání dráhy může rozhodnout výhradně hlavní rozhodčí po poradě s ředitelem seriálu a pořadatelem. Porušení se trestá diskvalifikací ze závodu. Čištění vodičů se za úpravu dráhy nepovažuje (nelze jej však provádět během jízdy).

1.8. Časový plán a pořadí kategorií

Pátek	16.00 - 19.00	volný trénink se zákazem jízdy trucků
	19.00 - 20.00	organizovaný trénink a přejímka trucků
	20.00 - 21.30	závod trucků
	21.30 - 24.00	volný trénink
Sobota	8.30 - 9.30	organizovaný trénink G12
	9.30 - 10.30	organizovaný trénink Formule 1
	10.30 - 10.50	prejímka pro obě kategorie

Start závodu F1 je sobotu v 11.00 hodin, následuje G12.

1.9. Startovné

Senioři 400,- Kč, junioři 200,- Kč, žáci 50,- Kč, bez ohledu na počet kategorií. Finanční prostředky ze startovného budou při všech závodech rozděleny takto:

80 % - náleží pořadateli

20 % - je pořadatel povinen převést ve prospěch pokladny seriálu, na nákup pohárů pro vyhlášení celkových výsledků jednotlivých závodů na nákup cen pro závěrečné vyhlášení výsledků seriálu.

1.10. Propozice a výsledkové listiny

Pořadatel je povinen vydat a rozeslat propozice a výsledkovou listinu dle soutěžních pravidel SRC, a to nejlépe v elektronické podobě. Propozice a výsledkové listiny je možné taktéž najít na www.moravaopen.cz.

2. Soutěžní pravidla

2.1. Přejímka modelů

Dle stavebních pravidel SRC. Technickou přejímku provádí technická komise závodu. Po závodníkovi je možné při přejímce požadovat platnou licenci SMČR. Při přejímce může být označen použitý podvozek a karosérie. V průběhu závodu je zakázáno měnit podvozek i karoserii.

2.2. Uzavřené depo

Po přejímce jsou modely uloženy v tzv. "uzavřeném depu", které je pořadatel pro tento účel povinen zabezpečit. Závodníkovi je model vydán na start, po jejím ukončení se vrací zpět!

2.3. Přerušování jízdy

Během závodu se jízda přerušuje při vypadnutí modelu pod mostem na hlavní rovince před jezdcem nebo v místě, kde není dostupné nasazovačům, při vypadnutí většího počtu modelů nebo při poškození dráhy (např. odlepené stínění). Pokud model vypadne z dráhy vlastním přičiněním na zem, dráha se nezastavuje! Výjimkou jsou místa běžně nedostupná nasazovači (vně autodráhy). Jezdec může upozornit rozhodčího slovem „stop“. Neoprávněné zastavení dráhy je potrestáno penalizací - 2 kola za každý jednotlivý prohřešek. V době přerušování jízdy je možno pouze srovnat kartáčky, zamáčknout špendlíky, případně oddělit zakleslé modely. Ostatní opravy jsou zakázány. V případě, že byl model zjevně poškozen jiným závodníkem nebo chybou nasazovače, může rozhodčí povolit poškozenému závodníkovi přiměřenou opravu.

2.4. Protesty

Protest je možno podat v průběhu závodu, nejpozději však do 15 minut po skončení jízdy. Protest se podává hlavnímu rozhodčímu se zálohou 300,- Kč. Ten je povinen rozhodnout o protestu do 1 hodiny po podání. V případě neoprávněného protestu propadá vklad ve prospěch pokladny seriálu.

2.5. Nasazování

Každý závodník je povinen po dojetí své skupiny osobně zabezpečit nasazování modelů v následující jízdě. Zastupování je přípustné pouze ve výjimečných případech se souhlasem hlavního rozhodčího. Tato povinnost platí i pro organizovaný trénink! Pokud závodník nesplní povinnost nasazování v organizovaném tréninku, je zbaven možnosti dalšího tréninku v dané kategorii. V případě potřeby může hlavní rozhodčí rozšířit tuto povinnost na dvě, tři skupiny, popřípadě na kohokoliv z účastníků závodu. Poslední skupině nasazují jezdci skupiny první. Pokud se závodník nedostaví do ukončení „warmupu“ k nasazování, je hlavní rozhodčí po odstartování jízdy povinen nepřítomného penalizovat ztrátou 10 kol ze současného závodu dané kategorie. Pokud se závodník záměrně vyhýbá i dalšímu nasazování, bude penalizován ztrátou 10% z dosaženého výsledku v následujícím závodě.

2.6. Oprava modelu během jízdy

Každý závodník je zodpovědný za své auto a svého „mechanika“! Pokud je model v takovém stavu, že ohrožuje plynulost závodu, má hlavní rozhodčí právo vyloučit daný model z jízdy, dokud nebude opraven. V případě, že chce závodník model opravovat nebo vracet zpět na trať, může si jej vzít, nebo vrátit v prostoru před jezdcem, nebo auto může vzít nebo vrátit „mechanik“ v „bezpečné zóně“. Pokud se stane, že tímto konáním je způsobena kolize, je závodník penalizován ztrátou 10 kol.

2.7. Bodování jednotlivců

V obou kategoriích se boduje od 1. do 10. místa (15 - 12 - 10 - 8 - 6 - 5 - 4 - 3 - 2 - 1 bod). Závodníci umístění na dalších místech budou hodnoceni následným bodovým systémem od 11. místa 0,95 bodu - 12. místo 0,90 a každé další místo vždy o 0,05 bodu méně. V kategorii G12 je bodováno i pořadí z kvalifikace od 1. do 10. místa (5,0 - 4,5 - 4,0 - 3,5 - 3,0 - 2,5 - 2,0 - 1,5 - 1,0 - 0,5 bodu). Závodníci umístění na dalších místech budou hodnoceni následným bodovým systémem od 11. místa 0,40 bodu - 12. místo 0,35 a každé další místo vždy o 0,05 bodu méně. Body z kvalifikace se započítávají do celkového pořadí kategorie. Pokud se závodu nezúčastní alespoň 8 závodníků dané kategorie, závod se nezapočítává do celkového hodnocení. Vítězem se stává závodník s největším počtem bodů. Při rovnosti rozhoduje lepší umístění, popřípadě vyšší počet lepších umístění.

2.8. Bodování poháru konstruktérů F1

Do soutěže týmů F1 se započítávají výsledky dvou nejlepších závodníků startujících v barvách jednotlivých F1 týmů podle bodů dosažených v závodě. Závodník může v současném roce startovat (bodovat) pouze v jednom týmu. Vítězem se stává tým s největším počtem bodů. Při rovnosti rozhoduje vyšší počet lepších umístění. Vítězný tým získá putovní maketu F1, kterou je povinen vrátit řediteli seriálu nejpozději v průběhu předposledního závodu. Za nedodržení termínu bude tým diskvalifikován z hodnocení všech závodů současného ročníku seriálu.

2.9. Bodování týmů

Týmy jsou rozlosovány vždy před začátkem každého ročníku. Všichni závodníci, kteří se zúčastnili alespoň jednoho závodu během předcházejících tří ročníků, získávají rating, podle počtu získaných bodů ve všech kategoriích, podle kterého jsou rozděleni do jednotlivých košů. Počet týmů je stanoven na 4, tedy rozdělení všech závodníků z ratingu po 4 do jednotlivých košů. Pro daný ročník je nalosován tým, ale plnohodnotným členem týmu se stává ten, kdo se zúčastní alespoň jednoho závodu. Závodník, který nebyl do některého z týmů nalosován, se v daném ročníku do bodování týmu nezapočítává.

Do soutěže týmů se započítávají výsledky ze všech kategorií u tří nejlepších závodníků z každého týmu. Pro celkové umístění týmů se započítávají výsledky všech závodů. Vítězný tým získává putovní pohár.

3. System závodu

3.1. Startovní listina

Pro první závod se u kategorie G-12 sestaví podle konečného pořadí z předchozího ročníku, v dalších závodech podle průběžného pořadí. U F1 bude nasazení do jednotlivých jízd na každém závodě rozhodovat laptimer.

3.2. Start jednotlivých jízd

První jízda startuje ze startovní čáry. Další jízdy z místa, kde modely ukončily předchozí jízdu. Po poslední jízdě se přispisují metry, popř. díly dráhy.

3.3. Přestávky mezi jízdami

Přestávky mezi jízdami jsou 2 minuty. O případném prodloužení, nebo i zkrácení přestávky může rozhodnout výhradně hlavní rozhodčí po poradě s ředitelem seriálu a pořadatelem. Během přestávky musí model zůstat na daném úseku dráhy, kde dokončil jízdu, nebo na jeho místě musí být „označení“ se jménem závodníka. Model se nesmí odnášet do prostoru depa závodníků, ale musí zůstat v prostoru autodráhy. V případě porušení tohoto pravidla, je jezdec potrestán penalizací 10kol, při každém dalším opakování se trest zdvojnásobí! Přestávky lze využít na označení modelů, výměnu ovladačů, čištění vodičů a běžnou údržbu modelu, kterou je myšleno pouze umytí, popř. srovnání kartáčů, umytí podvozku, zamáčknutí špendlíků, případná kontrola světlosti. K tomuto lze využít pouze benzín, hadr a technickou desku. Cokoliv jiného je zakázáno! Na modelu není dovoleno v přestávkách cokoliv měnit a není dovoleno ani započít či dokončit již započatou výměnu dílů! Veškeré opravy, tj. např.: - výměny motorů, kol, převodů, kartáčů je možno provádět pouze v jízdním čase!

3.4. Délka závodu

Kategorie F 1

kvalifikace – laptimer 1 min., finále - 4 x, 6 x, 8 x 3 min.

Kategorie G12

kvalifikace – 4 x, 6 x, 8 x 2 min, všichni do finále na 4 x, 6 x, 8 x 5 min.

Vítězem závodu se stává závodník s nejvyšším počtem kol a metrů (dílů) dráhy najetých ve finále. V případě shodnosti získávají oba stejné pořadí.

3.5. Vyhodnocení závodu

Do celkového hodnocení závodu se započítávají získané body z kategorií F1 a G-12 Vítězem se stává závodník s největším počtem bodů.

4. Stavební pravidla

4.1. Společná ustanovení

- 4.1.1 Všechna kola musí být opatřena pneumatikami z pružného materiálu.
- 4.1.2 Pneumatiky předních kol musí mít černou barvu. Musí být umístěny na podvozku kolmo k rovině dráhy s tolerancí 10°.
- 4.1.3 Model musí být opatřen jedním vodítkem o maximální délce 27 mm, které při pohledu na model shora nesmí přesahovat přes přední hranu karoserie.
- 4.1.4 Karoserie musí být realisticky vystřižena, není povolena úprava tvaru a rozměrů. Je zakázáno použít přidavné aerodynamické prvky. Na karoserii smí být udělány otvory pouze v místech odpovídající skutečné předloze. Přední a zadní část karoserie nesmí být zkrácena. Přední blatníky nemusí být vystřiženy, ale při pohledu z boku musí být viditelný celý obvod kola.
- 4.1.5 Model musí být realistickým způsobem barevně povrchově upraven včetně realistického barevného provedení různých detailů a dílů modelu. Všechna okna musí být průhledná. Světla mohou být průhledná. Ostatní plochy karoserie musí být nabarveny.
- 4.1.6 Každý model musí být opatřen minimálně dvěma startovními čísly o minimální velikosti 7 mm. Startovní čísla musí být na model nalepena nebo nastříkána. Za označení se nepovažuje popis startovního čísla fixem apod.

- 4.1.7 Model musí být během závodu ze spodu na podvozku čitelně označen příjmením, popř. jménem závodníka.
- 4.1.8 Každý model musí být vybaven trojrozměrnou barevně upravenou figurkou řidiče v odpovídajícím měřítku. Tato figurka musí sestávat minimálně z hlavy, horní části těla s pažemi a segmentem volantu a musí být umístěna v modelu na správném místě, tak, aby nebyl viditelný motor a podvozek při pohledu shora.
- 4.1.9 Karoserie modelu musí zakrývat celý podvozek a model při pohledu shora musí být v celém půdorysu neprůhledný.
- 4.1.10 Všechny modely musí být zhotoveny takovým způsobem, aby svým zpracováním neohrožovali provoz na autodráze a práci nasazovačů.
- 4.1.11 Měření světlosti modelu se provádí zásadně při přiléhajících kartáčích.
- 4.1.12 Všechna společná ustanovení mohou být upřesněna u pravidel dané kategorie.

4.2. Specifikace motorů

4.2.1 Motory třídy 12

Povoleny jsou motory třídy 12 Mura, Champion, Proslot, RJR, Cahoza, Koford, Red Fox, Camen a Viper s jedním párem keramických magnetů, které je povoleno vzájemně kombinovat.

4.2.1.1 Plášť

Uzavřený typu „C“ minimální vnitřní rozměry: výška 14,2 mm, délka 23,5 mm, průměr 21,2 mm.

4.2.1.2 Čelo

Původní plastické, od shodného výrobce jako plášť motoru. Je povoleno pouze zvětšit otvor pro průchod motorové osy.

4.2.1.3 Magnety

Dva keramické od výrobce uvedeného v bodě 2.2.1 standardních rozměrů, vše s tolerancí +/- 10%. Je povoleno pouze vybrousit drážku v místě styku s osou zadní nápravy, přebrousit vnitřní stranu magnetu a zdrsnit plochu pro lepení.

4.2.1.4 Kotva

Strojně vinutá, sériově vyráběná a označena štítkem „X12“, „12“, „C2“, „CA2“ od výrobců uvedených v bodu 4.2.1, průměr drátu 29 AWG (0,287 mm), 50 závitů, minimální délka jádra 12,0 mm, minimální průměr jádra 12,7mm, maximální 13,2 mm, nesmí být převinutá. Je povoleno pouze, vyvážit kotvu, přesoustružit kolektor, zkrátit osu a zmenšit průměr osy kotvy v místě letování pastorku na průměr 1,5 mm.

4.2.1.5 Povolené úpravy

Je povoleno pouze vybrousit drážku v místě styku s osou zadní nápravy, připájet ložisko a popř. odstranit povrchovou úpravu v místě lepení magnetů nebo pájení, výměna ložisek za kuličková, přilepení magnetů, odstranění původní pružin fixujících magnety, použití libovolných pružin pro uhlíky a jejich izolace bužírkou, použití šuntů, použití libovolných šroubků a sloupků pružinek, použití libovolných uhlíků a úpravy domečků.

4.2.2 Motory třídy „16C“

Motory jsou totožné s motory třídy 12 a liší se pouze kotvou.

4.2.2.1 Kotva

Strojně vinutá, sériově vyráběná, označena štítkem 16C, průměr drátu 28AWG (0,320 mm), nesmí být převinutá. Je povoleno pouze zkrátit osu, vyvážit kotvu a přesoustružit kolektor.

4.2.3 Motory třídy „16 D“

Motory jsou totožné s motory třídy 16C a liší se pouze pláštěm typu „D“ s minimálními vnitřními rozměry: výška 15,2 mm, délka 23,5 mm, průměr 22,2 mm a kotvou třídy 16D nebo Super 16 D – sériově vyráběná nesmí být převinuta. Je zakázáno upravovat průměr její hřídele.

4.3. Formule 1

Polomakety monopostů formule 1 v měřítku 1/28

4.3.1 Karoserie

Jsou povoleny pouze karoserie BPA 058. Karoserie musí být hodnověrně zpracovaná dle skutečného vozu startujícího v závodech F1, včetně esteticky zbarvené figury pilota k ní dodávaného. Závodníci mladší 15-ti let mohou mít model zbarven libovolně. Celková šířka karoserie (mimo špendlíků) nesmí překročit 55 mm. Karoserie může obsahovat pouze jedno startovní číslo.

4.3.2 Podvozek

Lze použít pouze homologované, sériově vyráběné typy podvozků. Je povolen pouze „R&P F/28“. Přední kola se nemusí dotýkat dráhy, ale musí přesahovat pod úroveň podvozku.

4.3.3 Motory

Jsou povoleny motory třídy 12,16C dle bodu 4.2.1 a 4.2.2.

4.3.4 Rozměry

- minimální světlost pod osou zadních kol 0,9 mm
- ostatní rozměry dle přílohy a obrázku č. 1.

4.3.5 Ostatní ustanovení

Zadní hřídel musí mít průměr 3/32" a musí být plného průřezu. Přední osa modelu musí být rovná a přední kola musí mít válcový profil. Převody musí mít modul 0,4 (64 pitch) a na modelu může být použit min. pastorek 7 zubů. Přívodní motorový silikonový kabel musí být černé barvy (popř. v barvě vozu).

4.4. Kategorie G12

Polomakety prototypů a sportovních vozů v měřítku 1/24.

4.4.1 Karoserie

Dle stavebních pravidel SRC. Doporučuje se použít karoserii BPA 055. Na karoserii lze nalepit obrázek předního kola. Karoserie s nalepeným předním kolem musí být v místě předního kola průhledná a může být okolo samolepky vystřižena. Samolepky kol musí být umístěny v místě přibližně odpovídající realitě a musí být zachován min. průměr předního kola 12,7 mm. Ukončení boční (zadní) části karoserie musí odpovídat přiloženému obrázku:



4.4.2 Podvozky

Dle stavebních pravidel SRC: Parma Flexi Car, Parma Flexi 2, Parma Flexi 3, Parma Flexi 4, J.K. Cheetah (všech typů), Trinití Spider, Trinití 2000, Champion Turbo Flex, J.K. Scorpio II, J.K. Scorpio III a Mosseti Titan. Je zakázáno použít hliníkové nebo duralové bočnice. Dále je možno použít podvozek CLUB 12, CAHOZA (starý typ), nebo Honda u kterých je možné na zadní ose použít kuličková ložiska. Žáci mohou používat také podvozek „N“, – výrobce J.Reček. Podvozky nelze nijak upravovat a doplňovat, s výjimkou vyztužení držáků ložisek zadní hřídele drátem a zvětšení délky drážky držáku motoru tak, aby motor šel přisunout víc k hřídeli zadních kol. Připájet lze ložiska zadní hřídele, přívodní kabely motoru, trubičky na špendlíky, vymezovací trubičky předních kol, přední hřídel, pastorek a motor. Minimální povolená výška horní hrany zadní hřídele od spodní hrany podvozku je 9 mm. Podvozek lze opatřit olověným závažím (nesmí přesahovat jeho obrys) lepeným shora na díly podvozku.

4.4.3 Motory

Jsou povoleny motory třídy 12,16C a 16D dle bodu 4.2.1 a 4.2.2.

4.4.4 Rozměry

- | | |
|---|---------|
| - minimální výška modelu v místě kabiny | 27 mm |
| - maximální výška modelu v místě zadního křídla | 40 mm |
| - maximální šířka modelu | 83 mm |
| - minimální průměr předních kol | 12,7 mm |
| - minimální světlost pod osou zadních kol | 0,8 mm |

4.4.5 Ostatní ustanovení

Zadní hřídel musí mít průměr 3/32" a musí být plného průřezu. Převody mohou mít jakýkoliv modul, ale na modelu může být použit minimální pastorek 7 zubů v max. modulu 72 pitch!

4.5. Truck cup

Veškerá ustanovení Truck Cupu jsou obsahem přílohy č. 2.

5. E-mailové adresy, kontaktní telefony

Jaroslav Švanda	Brno, ředitel seriálu MO	svanda.jar@seznam.cz	602 103 901
Jiří Nováček	Jihlava	novacek@railservis.cz	602 574 486
Rostislav Sedlařík	Klokočov	rostislav.sedlarik@seznam.cz	604 672 381
Roman Motyčka	Mariánské Údolí	roman.moty@seznam.cz	777 650 769
Kamil Klapka	Zlín	kamil.klapka@sophics.cz	603 746 472

Pravidla sestavil dle připomínek zástupců klubů na poradě při závodě v MÚ

J. Švanda v. r.

Říjen 2023

Příloha č. 1:

obrázek 1.

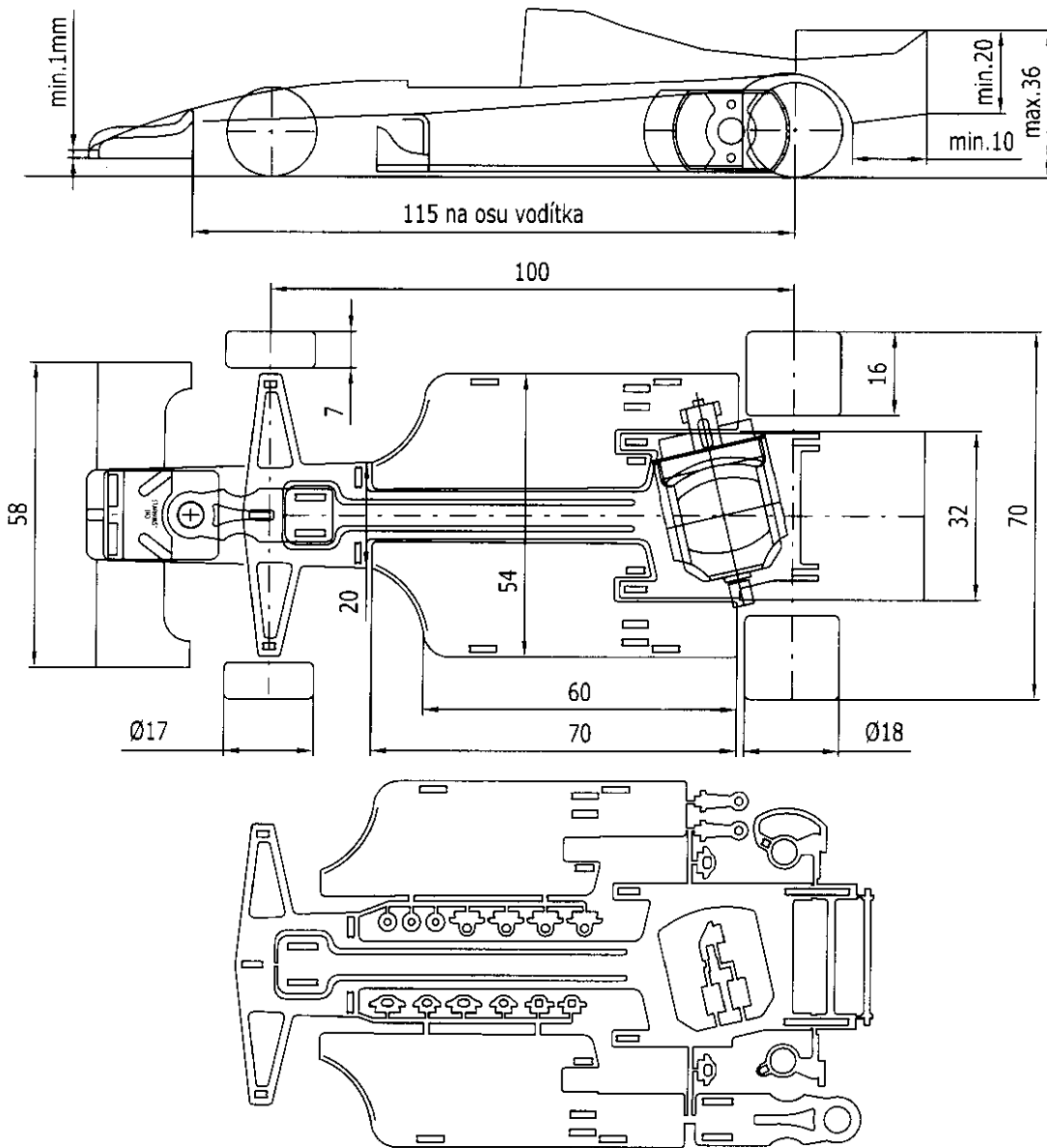

Truck Cup 2024

Truck Cup je závodem dráhových modelů v měřítku 1:32 v rámci seriálu MORAVA OPEN

Kategorie: A5/32 – polomakety tahačů návěsů specifikovaná těmito propozicemi.

Termín závodů: Vždy v pátek od 20.00.



Technická specifikace modelu:

Všeobecné: - model v měřítku 1:32, opatřený níže specifikovanými karoseriemi, koly z pružného materiálu a jedním vodítkem o max. délce 25 mm.

Karoserie: - Mercedes Benz, Tatra, Buggyra, Renault a Caterpillar od firmy JK (USA), Musí být provedena maximálně realisticky dle závodní verze, včetně reklam „sponzorů“, interiér musí být vybaven trojrozměrnou, barevně upravenou figurkou řidiče v příslušném měřítku, včetně sedačky a volantu. Na karoserii musí být minimálně 10 obtisků „sponzorů“ + 2 startovní čísla. Karoserie musí zakrývat celý podvozek včetně zadních kol a vodítka a musí být při pohledu shora v celém půdorysu neprůhledná.

Podvozek: - jsou povoleny libovolně upravené podvozky CS-BP a podvozky určené pro kategorii PR/24. Taktéž je možno použít i podvozek „N“ nebo Honda.

Motor: - libovolný třídy 16D/C (Parma, Proslot, Trinity). Motory D/C jsou totožné a liší se pouze kotvou, která musí být strojně vinutá, sériově vyráběná, označena štítkem 16D, 16C, popř. 16D/C. Je povoleno pouze zkrátit osu, vyvážit kotvu a přesoustružit kolektor. Je zakázáno upravovat průměr její hřídele. Vzájemná kombinace dílů různých typů a výrobců je povolena.

Kola: - všechny kola se musí dotýkat dráhy. Na zadních kolech – uprostřed, po obvodě musí být drážka min. 1x1 mm a v předních kolech musí být ozdobné poklice.

- přední kola (musí být černá a válcového profilu) minimální průměr 23 mm
- minimální šířka 10 mm
- zadní kola (musí být oranžová od K. Klapky!) minimální průměr 23 mm
- maximální šířka 20 mm



Rozměry:	- maximální šířka přední nápravy	80 mm
	- maximální šířka zadní nápravy	83 mm
	- maximální celková šířka modelu (podvozku) bez karoserie	81 mm
	- maximální výška spodní hrany zadní části karoserie (za zadními koly)	9 mm
	- minimální výška v místě kabiny	70 mm
	- minimální světlost pod motorem, převodem a držákem vodítka	1 mm
	- minimální světlost pod ostatními částmi podvozku	3 mm
	- minimální rozvor náprav	105 mm

Systém závodu a soutěžní pravidla:

Přejímka: - při prezentaci, modely musí zůstat v uzavřeném depu.

Závod: - na modelu není dovoleno v přestávkách cokoli měnit a není dovoleno ani započít či dokončit již započatou výměnu dílů! Veškeré opravy, tj. např: - výměny motorů, kol, převodů, kartáčů je možno provádět pouze v jízdním čase!

Rozjížďky: - závodníci budou rozděleni dle počtu a průběžného pořadí do skupin, kde každý jede 4x, 6x nebo 8x1 min. První jízda startuje ze startovní čáry, další jízdy pak z místa, kde modely dokončily předcházející jízdu, při střídání drah obvyklým systémem. Po poslední jízdě se k dosaženému počtu kol připočítají ujeté díly dráhy. Vítězem rozjížďek se stane závodník s největším počtem kol a dílů dráhy. Při rovnosti na kterémkoli místě rozhoduje hezčí karoserie. Do finále postupuje nejlepších 16 závodníků s největším počtem kol a dílů dráhy. Rychlejší alternativou rozjížďek je laptimer, popř. losování pořadí.

Finále:

- startuje vždy 16 závodníků (minimum je 12!),
- jede se na 20 jízd podle rozpisu používaného pro závody na ploché dráze,
- závod se jezdí na čtyřech vnitřních drahách,
- každý finalista absolvuje 5 jízd na 12 kol,
- za první místo ve finálové jízdě získává závodník 3 body, další pak 2, 1 a 0,
- vítězem závodu se stává závodník s nejvyšším počtem bodů, při rovnosti bodů na kterémkoli místě rozhoduje větší počet prvních míst, nelze-li rozhodnout, rozhoduje pořadí z kvalifikace
- v případě, že se závodu zúčastní méně, než 12 závodníků budou účastníci rozděleni dle počtu a průběžného pořadí do skupin, kde každý pojede 4x, 6x nebo 8x2min. První jízda startuje ze startovní čáry, další jízdy pak z místa, kde modely předchozí jízdu dokončily. Po poslední jízdě se k dosaženému počtu kol připočítají ujeté díly dráhy. Vítězem závodu se stane závodník s největším počtem kol a dílů dráhy

Nasazování: - každý závodník je povinen po dojetí své skupiny osobně zajistit nasazování další skupině. (Nasazování v zastoupení je možné pouze se souhlasem rozhodčího).

Ceny: - závodníci na 1 až 3. místě budou dle možností rozpočtu seriálu oceněni.

